

Servopohon NF230A-S2

Servopohon s pružinovým spätným chodom pre prestavovanie
vzduchotechnických klapiek

- veľkosť klapky cca. 2 m²
- krútiaci moment 10 Nm
- napájacie napätie AC 230 V
- ovládanie : Otvor-Zatvor
- vstavané dva pomocné spínače



Základné údaje:

| | |
|-------------------------------|--|
| napájacie napätie | AC 230V, 50/60 Hz |
| funkčný rozsah | AC 195 ÷ 264 V |
| príkion | 6 W |
| kľudový stav | 2,5 W |
| dimenzovanie | 9,5 VA |
| pomocný spínač | 2×EPU, 1mA...3(0,5)A, AC250V (1× pevný 10% /1× nastaviteľný 10÷90%) |
| pripojenie – motor | kábel 1m, 2x 0,75mm ² |
| - kontakty | kábel 1m, 6x 0,75mm ² |
| krútiaci moment / spätný chod | 10Nm / 10Nm |
| smer otáčania | možno meniť pomocou prepínača L / R |
| ručné nastavenie | šesťhranným kľúčom, manuálne aretovateľné |
| pracovný uhol | max. 95°, ohraničenie mechanickým dorazom v rozsahu prestavenia motora |
| doba prestavenia - motor | ≤ 75s (0...10Nm) |
| - spätná pružina | ≤ 20s @ -20÷50°C / max. 60s @ -30°C |
| hladina hluku – motor | ≤ 45dB (A) |
| - spätná pružina | ≤ 62dB (A) |
| životnosť | minimálne 60 000 núdzových nastavení |
| ukazovateľ polohy | mechanický |
| ochranná trieda | II (ochranná izolácia) |
| krytie | IP 54, NEMA2, UL Enclosure Type 2 |
| rušenie EMV | CE podľa 2004/108/EG |
| smernica pre nízke napätie | CE podľa 2006/95/EG |
| certifikácia | cULus podľa UL 60730-1A a UL 60730-2-14 a CAN/CSA E60730-1:02 skúšané podľa IEC/EN 60730-1 a IEC/EN 60730-2-14 |
| funkčná charakteristika | Typ 1.AA.B |
| meranie rázového napätia | |
| -motor | 4 kV |
| -pomocne spínače | 2,5 kV |
| stupeň znečistenia okolia | 3 |
| teplota okolia | -30 ÷ +50°C |
| skladovacia teplota | -40 ÷ +80°C |
| vlhkosť okolia | 95% relatívnej vlhkosti, nekondenzujúci |
| údržba | bezúdržbové |
| váha | circa 2,0 kg |

Elektrické príslušenstvo: Pomocný spínač S2A-F

Mechanické príslušenstvo: Strmeň, tvarovaný koniec hriadele, predĺženie hriadele.

Upozornenie ohľadom bezpečnosti:

- Servopohon nesmie byť použitý mimo špecifikovaný rozsah použitia. Nesmie byť použitý v lietadlách a letectve.
- Pozor sieťové napätie!
- Montáž môžu realizovať len zaškolené osoby. Pri montáži je nutné dodržať zákonné a úradné predpisy.
- Prístroj môže byť otvorený len vo výrobnom závode. Neobsahuje žiadne užívateľom vymeniteľné alebo opraviteľné komponenty.
- Kábel nesmie byť zo servopohonu odpojený.
- Pri určovaní potrebného krútiaceho momentu musia byť zohľadnené údaje výrobcu klapky alebo iného VZT zariadenia (plocha, konštrukcia, osadenie) taktiež i vzduchotechnické podmienky.
- Prístroj obsahuje elektrické a elektronické komponenty preto nemôže byť likvidovaný ako domový odpad. Je nutné dodržiavať miestne a aktuálne platné zákonné predpisy a nariadenia.

Vlastnosti výrobku:

Funkcia Servopohon prestavuje klapku v okamihu pripojenia na napájacie napätie. Automaticky sa naťahuje i spätná pružina do pracovnej polohy. Pri výpadku napájacieho napätia je klapka prestavená pružinovým pohonom do požadovanej havarijnej polohy.

Jednoduchá montáž Servopohon sa montuje priamo na klapku s univerzálnym strmeňom. Základňa servopohonu sa uchytáva na klapku pomocou pribaleného dielu.

Ručné prestavenie Manuálne prestavenie klapky je pomocou kľuky, požadovanú polohu klapky zaaretujeme blokovacím spínačom na servopohone. Odblokovanie je manuálne alebo automatické pri pripojení napájacieho napätia.

Nastaviteľný pracovný rozsah Nastaviteľný pracovný uhol s mechanickými, obojstranne nastaviteľnými dorazmi.

Vysoká funkčná bezpečnosť Servopohon je istený proti preťaženiu. Nepotrebuje žiadne koncové spínače. Zostáva na doraze.

Schéma pripojenia:

Upozornenie

- Pozor sieťové napätie !
- Paralelná spolupráca je možná. Dbajte údaje o príkonoch.



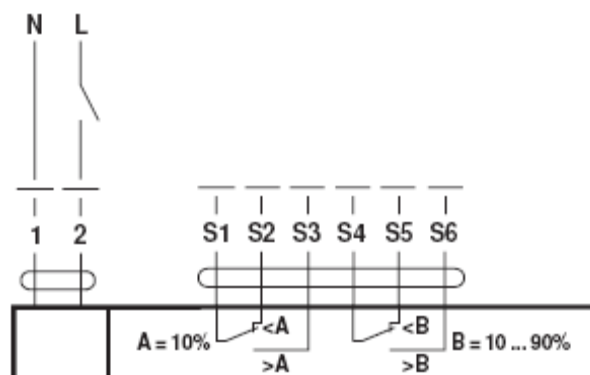

- Farby kábla: 1= čierny
 2= červený
 S1= fialový
 S2= červený
 S3= biely
 S4= oranžový
 S5= ružový
 S6= šedý



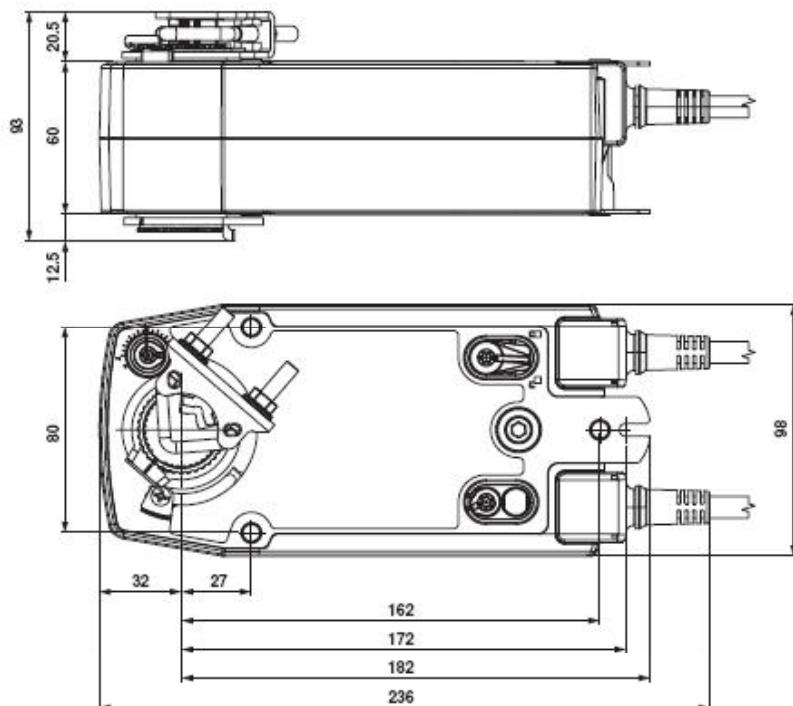

Rozmery:





Variante 1a:
3/4"-Strmeň podľa EU Standard

| os klapky | L | ● I | ■ I | ◆ I |
|---|-----|---------|-----|-----------|
|  | ≥85 | 10...22 | 10 | 14...25,4 |
|  | ≥15 | | | |

Variante 1b:
1"-Strmeň bez EU Standard

| os klapky | L | ● I | ■ I |
|---|-----|---------------------|---------|
|  | ≥85 | 19...25,4 (26,7) | 12...18 |
|  | ≥15 | | |

Variante 2:
1/2"-Strmeň podľa konfiguratora

| os klapky | L | ● I | ◆ I |
|---|-----|---------|---------|
|  | ≥85 | 10...19 | 14...20 |
|  | ≥15 | | |

