

Tlakový spínač typ 214

se spínacím nebo rozpínacím kontaktem



Schéma zapojení kontaktů



spínací - NO

rozpínací - NC

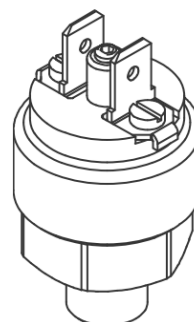
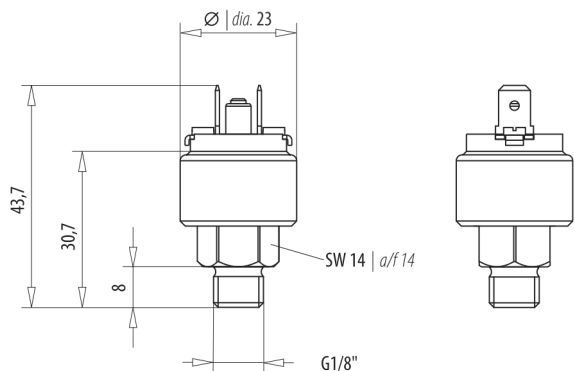
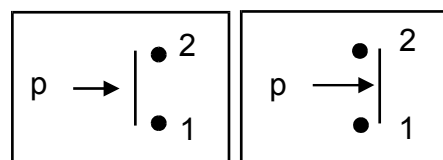
Typ	214 002	214 010	
rozsah nastavení	0.3 .. 2 bar	1 .. 10 bar	
tolerance	±0.2 bar	±0.5 bar	
max. pracovní tlak	2 bar	10 bar	
ničící tlak	20 bar	20 bar	
pracovní člen	membrána s pružinou: NBR (Viton, EPDM)		
spínací prvek	mikrospínač s postříbřenými kontakty (příp. pozlacené kontakty)		
mechanická životnost	10 ⁶ cyklů		
způsob upevnění	za přípojný závit		
přípojný závit "A"	G1/8", (po dohodě další)		
poloha zabudování	libovolná		
teplota okolí	-25C.. +85C. vřdv podle druhu membránv (po dohodě vřšší)		
média	vzduch. voda. hydraulický olei. oleiové emulze. iiná média podle poptávkv		
nastavení	šroubem s vnitřním šestihranem M5 DIN 914 - pod tlakem		
hvstereze	15 - 25 %		
frekvence přepínání	max. 200 / min		
elektrické připojení	FAST ON 6,3		
max. el.zatížení kontaktů	2 A (ndnorová zátěž) 100 VA 42V		
krvtí	IP 65. svorkv IP 00		
hmotnost	34 g		
materiál	mosaz. zvláštní provedení ocel zinkovaná nebo nerez		

Tlakový spínač se spínacím, rozpínacím typ 214

MARET systém s.r.o. Podjavorinskej 1614/1, 915 22 Nové Mesto nad Váhom
Telefón/fax: +421/32/7716166, 7712161 **E-mail:** maret@maret.sk www.maret.sk